

# LICHTGITTER 03.G5 SERIE

## MIT NETZTEIL

### INSTALLATIONSHANDBUCH

**WECO**

Version UM.G5.PWS.GER



# INSTALLATIONSANWEISUNGEN

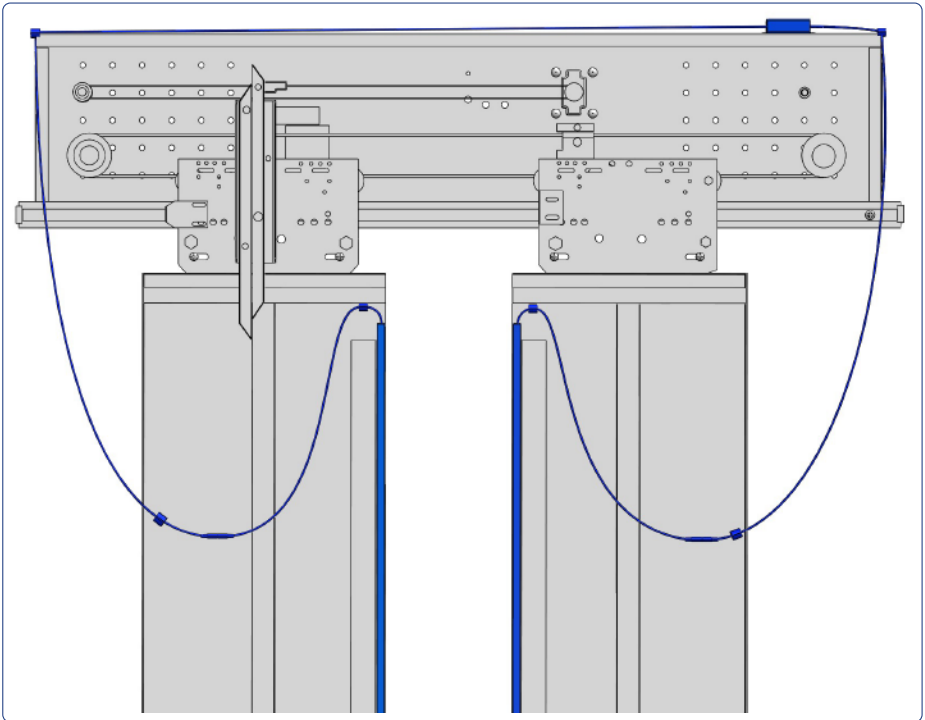

- 1.** Befestigen Sie den Sender und Empfänger sicher an der Kabine den Kabinentüren durch die Bohrlöcher mit den beigegefügt Schrauben. Bitte stellen Sie sicher, dass die Modellbezeichnungen nach außen zeigen.
- 2.** Bitte stellen Sie sicher, dass Sender und Empfänger auf gleicher Höhe angebracht sind.
- 3.** Befestigen Sie das Netzteil auf der Aufzugskabine. Stellen Sie sicher, dass der Stahlboden geerdet ist.
- 4.** Das Netzteil wird am INPUT-Anschluss verbunden. Ausgangssignale werden am OUTPUT-Anschluss verbunden.
- 5.** Verbinden Sie die Kabel des Senders und Empfängers mit dem Netzteil. Stellen Sie sicher, dass sich die Kabel leicht und problemlos biegen lassen. Alle Kabel müssen fest verbunden sein.
- 6.** Schalten Sie die Stromzufuhr ein. Gelbe LED am Empfänger leuchtet auf. Rote LED am Empfänger leuchtet auf, wenn die Infrarotstrahlen unterbrochen werden.



Bitte kontaktieren Sie uns für eine Auswahl an Befestigungsätzen und Clips.



## PROBLEMBEHEBUNG

Keine LED im Empfänger leuchtet. → Kabel sind defekt oder nicht angeschlossen.

Beide, rote und gelbe, LEDs leuchten ohne Unterbrechung zwischen Sender und Empfänger. → Plastikfilter ist zu schmutzig.  
→ Anderes Infrarot-Gerät in der Nähe.  
→ Umgebungslicht ist stärker als erlaubt.  
Systemfehler.

LEDs leuchten korrekt bei Unterbrechung, aber die Kabinentür öffnet sich nicht. → Falsche Verbindung der NC/NO-Kontakte.  
→ Ausgangsrelay ist defekt.  
Bitte Kabel prüfen.

Grüne LED am Netzteil leuchtet nicht. → Netzteilkabel sind defekt oder nicht verbunden.  
→ Falsche Verbindung.  
→ Ausgangsverbindung ist zu lose.  
Netzteil ist defekt, muss ausgetauscht werden.

LED-Anzeigen des Steuernetzteiles

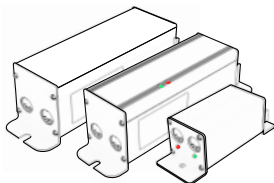

LED-Anzeigen im Lichtvorhang

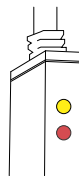

## HINWEISE UND RATSCHLÄGE

- Halten Sie die Anschlusskabel von Hochspannung und/oder Hochspannungskabeln fern.
- Halten Sie die Anschlusskabel vom Türmotor und den Türantrieben fern.
- Vermeiden Sie direktes Sonnenlicht oder andere Infraroteinstrahlung auf der Empfängerleiste (RX).
- Vor dem Einschalten reinigen Sie bitte die Linsen mit einem feuchten (nicht nassen) weichen Tuch.
- Verbiegen Sie die Leisten nicht, zerkratzen Sie die Linsen nicht.

### PLANMÄSSIGE WARTUNGSARBEITEN

- Versichern Sie sich, dass die gelbe LED leuchtet (System funktionsfähig). Danach reinigen Sie die Linse mit einem feuchten (nicht nassen) weichen Tuch.
- Kontrollieren Sie alle Stecker und Anschlüsse.
- Führen Sie einen Erkennungstest durch, indem Sie ein Objekt größer als 50mm zwischen Sender und Empfänger führen.
- Die rote LED-Statusanzeige leuchtet bei Erkennung des Objektes auf.

# NETZTEIL

## 03.G5.PWS.FED

MODELL-NR.	03.G5.PWS.FED.24
EINGANGSSPANNUNG	DC24V±20%,4W
MODELL-NR.	03.G5.PWS.FED.230
EINGANGSSPANNUNG	AC220V±15%,50/60Hz,4W

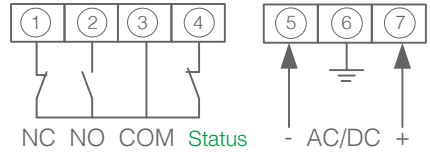

## SUMMERFUNKTION FÜR

SW1	Summerfunktion	AN	Summer AN	AUS	Summer AUS
SW2	Summer-Verzögerung	AN	Verzögerung 20s	AUS	Verzögerung 30s
SW3	Summer-aktiv	AN	Unendlich	AUS	60s
SW4	Summer-Einstellung	AN	Intermittierend	AUS	Konstant

## 03.G5.PWS.FD2

MODELL-NR.	03.G5.PWS.FD2.24
EINGANGSSPANNUNG	DC24V±20%,4W
MODELL-NR.	03.G5.PWS.FD2.230
EINGANGSSPANNUNG	AC220V±15%,50/60Hz,4W

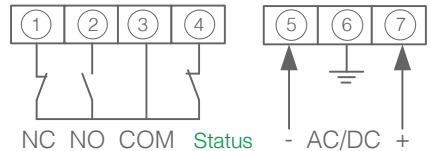

## 03.G5.PWS.XN5

MODELL-NR.	03.G5.PWS.XN5.230
EINGANGSSPANNUNG	AC220V±15%,50/60Hz,3W

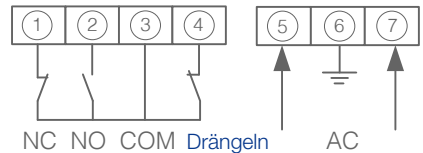

## SUMMERFUNKTION FÜR

SW1	Summerfunktion	AN	Summer AN	AUS	Summer AUS
SW2	Summer-Verzögerung	AN	Verzögerung 20s	AUS	Verzögerung 30s
SW3	Summer-aktiv	AN	Unendlich	AUS	60s
SW4	Summer-Einstellung	AN	Intermittierend	AUS	Konstante

# NETZTEIL

## 03.G5.PWS.FED.DC3

MODELL-NR.	03.G5.PWS.DC3.24
EINGANGSSPANNUNG	15VDC - 30VDC,3W

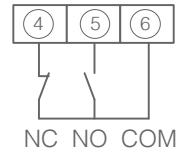
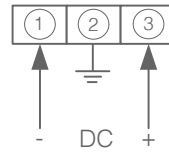

## 03.G5.PWS.KAP

MODELL-NR.	03.G5.PWS.KAP.110
EINGANGSSPANNUNG	AC110V±15%,50/60Hz,3W
MODELL-NR.	03.G5.PWS.KAP.230
EINGANGSSPANNUNG	AC220V±15%,50/60Hz,3W

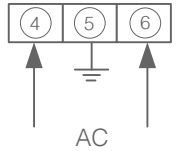
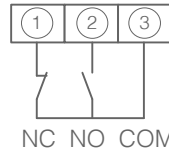

### WARNUNG



- Dieses Gerät sollte nur von qualifizierten Technikern installiert werden.
- Befolgen Sie sorgfältig die Anweisungen in diesem Handbuch.
- Bohren Sie die Leiterplatte nicht an.

## PACKLISTE



Bitte prüfen Sie, ob etwas von der Packliste fehlt. Der Inhalt kann je nach den spezifischen Anforderungen der Kunden leicht abweichen.

Netzteil	1 Stück
Kabel	2 Kabel
Sender (TX)	1 Stück
Empfänger (RX)	1 Stück
Installationshandbuch	1 Kopie
Befestigungszubehör	1 Satz