



Låsbanda ELB - Kompakt SHL-Special

Referens: Montageanvisning ELB- Kompakt SHL-Special
Art 2500431

Låsbanda ELB Kompakt SHL- Special är en låsbanda som aktiveras av en motor. Den faller vid strömavbrott. Drivs av 24VDC. Passar utmärkt för hissar med trånga schakt eller dörrlås med vinkelväxel.

Innehåll i förpackning

1. Låsbanda (2500430)
2. Skruvpåse
3. Motorkit (2500423) inkl.montagekit

Rekommenderade verktyg

Skruvmejsel – Torx 20 + spår

1. Montering av låsbanda med motorkit

Låsbandan monteras ihop med motorkitet med medföljande skruvar och distanser, se figur a. Sedan ansluts kedjan från motorn till bandan genom att ta av kedjelåset med flatmejseln eller motsvarande Figur 1(a). För att dämpa ljudet från vibrationer så medföljer gummidämpare till hålen tillsammans med avlånga bricker. Placera motorn så att den kommer så nära låsrullen som möjligt. Tänk på att rotationsriktningen på motorn kan anpassas för att passa placeringen. Beroende på korgtak så kan hålen borrar och gängas eller skruvas enligt "5. Dimensioner" .

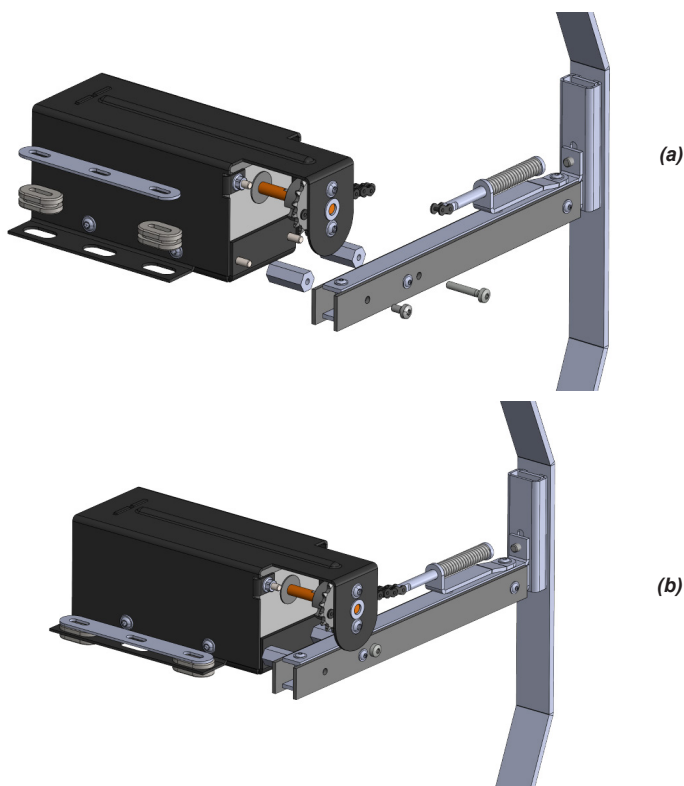

Figur 1 Montering av låsbanda med motor kit

2. Inkoppling

OBS. Se eventuella klämrisker i avsnitt 3 innan anslutning.

Motorkitet kommer med en kabel som anslut till 24V DC. Minst 2,5A behövs för att den ska orka dra låsbandan
Röd till positiv (+) och svart till negativ (-).

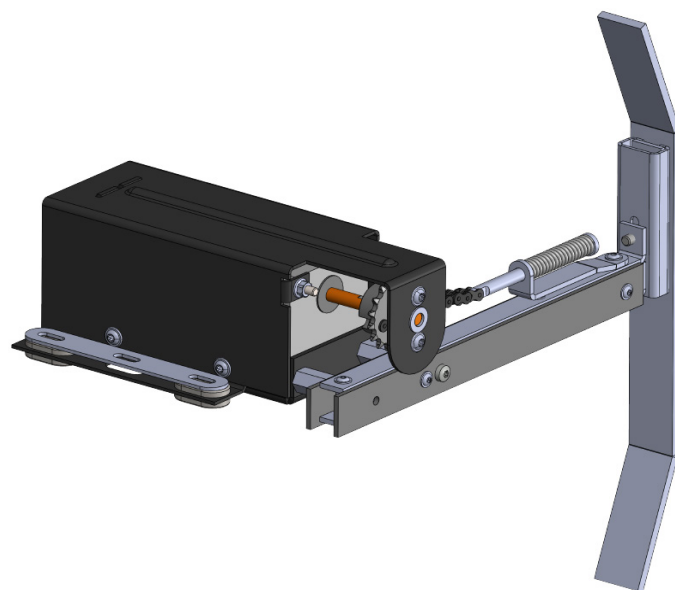

ELB-kompakt SHL - Special

3. Klämrisk

Det finns två riskzoner för att klämma sig. Zon ett är mellan den infällbara låsbandan och fästplattan vid drift, se nedan. Zon två är på motorkitet mellan drevet och kedjan, se nedan. Vi uppmanar dig att vara försiktig när strömförsörjningen är på och du håller på med låsbandan.

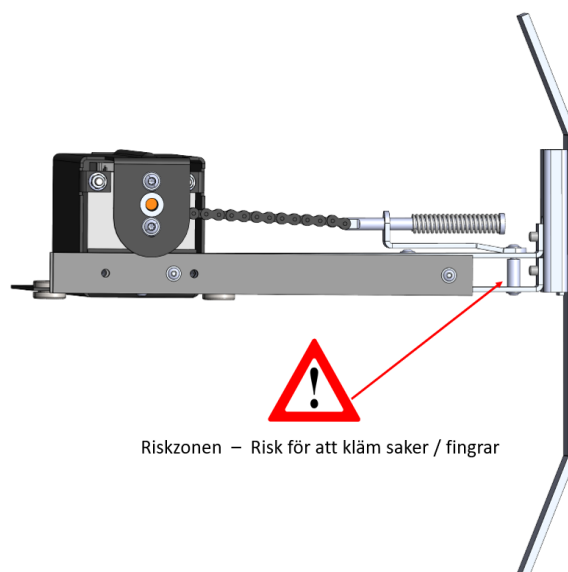
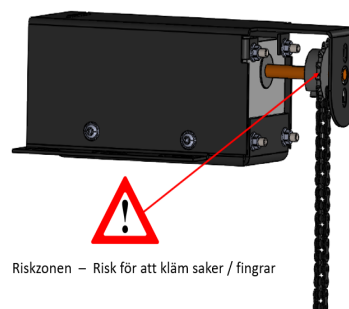

Figur 2 Illustrerar riskzoner ett och två- klämrisk