



HR- Stativ, justerbar

Referens:

Montageanvisning HR- Stativ, justerbar (6090295)

HR-stativ, justerbar är ett anpassningsbart stöd med 2 brythjul för att undvika att linan löper mot HR:ens fot eller för att passa befintliga hål i golvet.

Innehåll i förpackning

1. Balken - 1 st
2. Gavel - 2 st
3. Sträckviktshjul, metall (6090294) - 2 st
4. Påse med tillbehör - 1 st

Rekommenderade verktyg

Skiftnycklar – 15,16 och 30mm

Erforderligt material

Lämpliga borrhult för fastsättn.

1. Montering av HR- Stativ med Montanari HR

De flest modellerna av HR kan monteras och justeras på "HR-Stativ, justerbar". Instruktioner för Montanari HR - RQA200- standard.

i. Ta bort under plattan på HR och montera HR på balken.

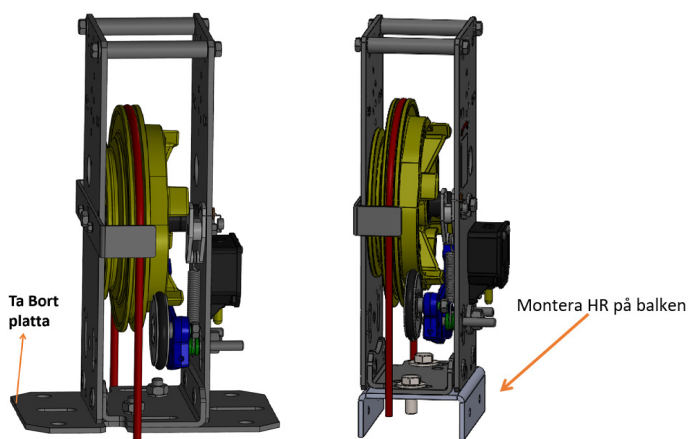

ii. Montera balken på en gavel, använd M10 sexkantsbultar, muttrar och brickor.

OBS! se till att den långa raka sidan på gaveln är mot rotationsriktning/fångriktning av HR

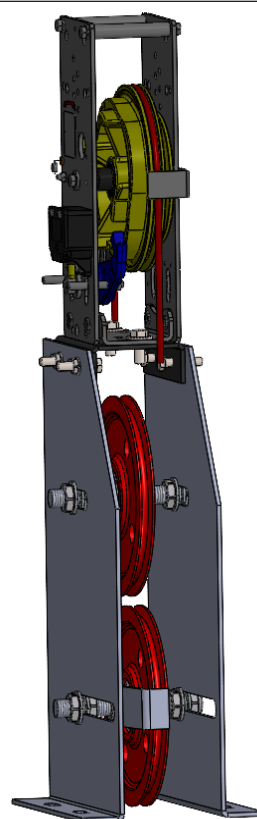
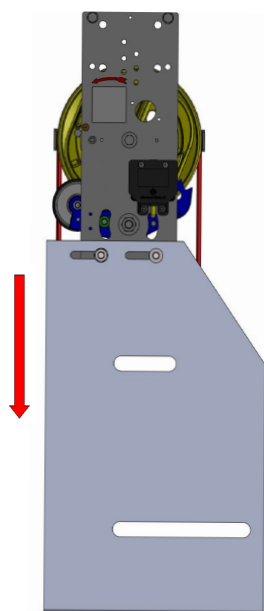

HR-Stativ, justerbar (6090295)

*Bilden visar HR- Stativ med Montanari HR

iii. a. Montera de två sträckviktshjulen på gängstängerna.

b. Montera urspårningsskyddet på nedre hjulet på den sidan där linan går ner mot golvet.

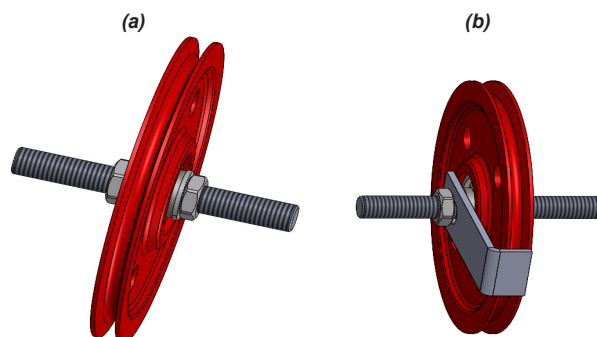

iv. Montera med M20-brickor och muttrar på gavel. se bild

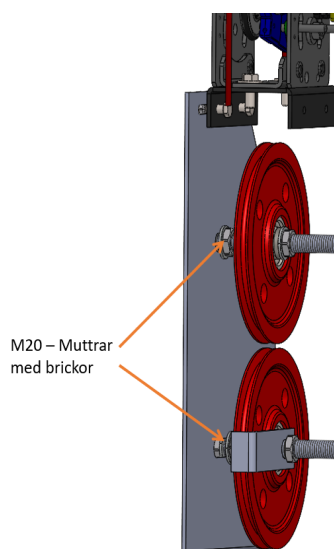

iv. Fäst kvarvarande gavel på andra sidan. se bild.

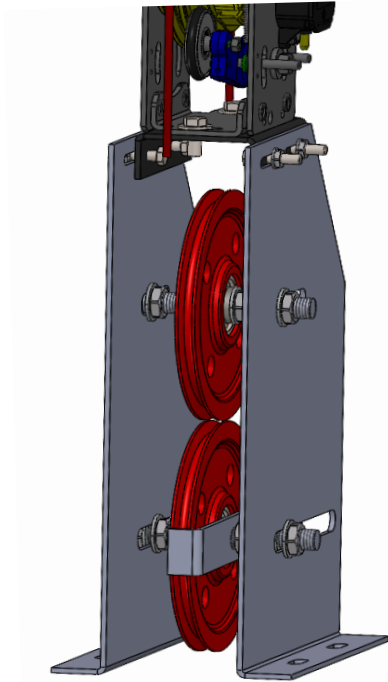

v. Slutliga fäst HR- Stativ i golv eller fundament.

2. Justeringar/ Inställningar på HR-stativ

Justera efter behov:

A) Sided: Sträckviktshjulets position kan justeras 370mm beroende på HR. Se bild (A)

B) Djupled: Sträckviktshjulens positionen kan justeras på M20 gängstången beroende på HR:en som används och vilket spår/position som önskas. Se bild (B)

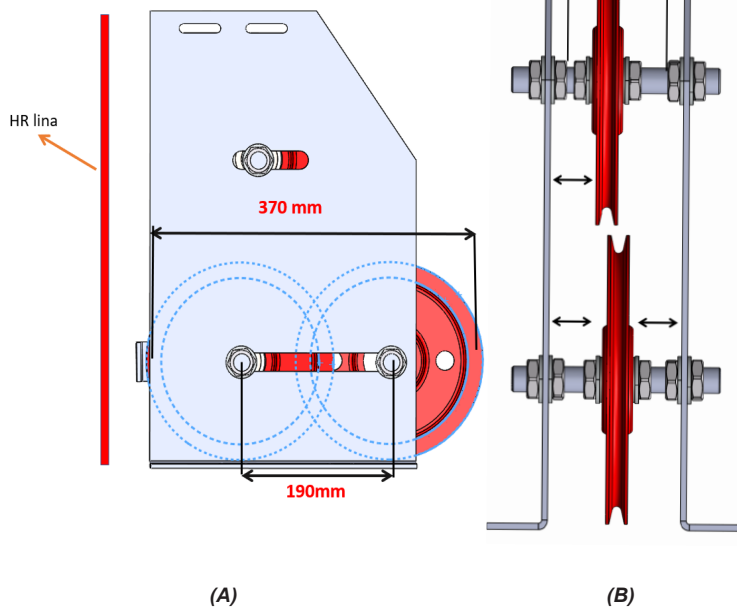

3. Dimensioner och översikt

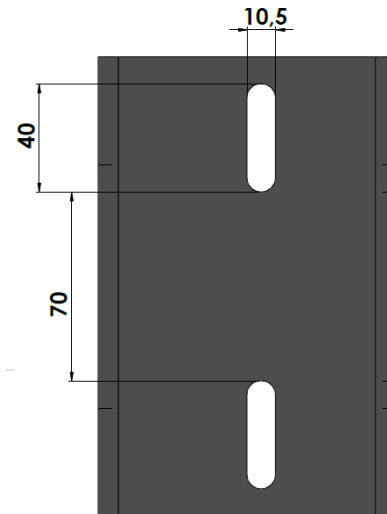

(i) Balken

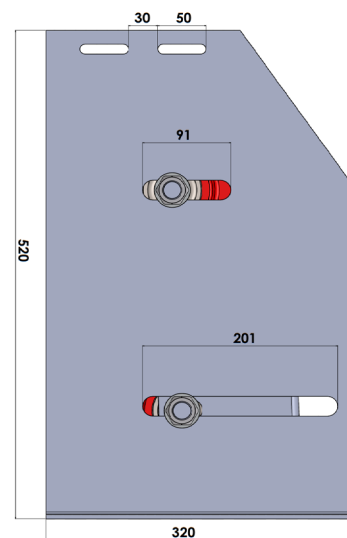

(ii) Gavel

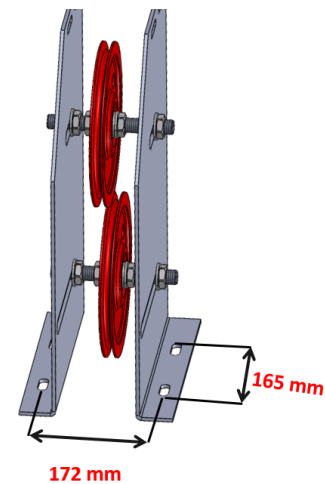

(iii) Avståndet mellan fästhål

TEKNISKA SPECIFIKATIONER

Mått: 320X520mm, 5mm tjocklek

Material: stål

Vikt: 25-28kg

REKOMMENDATIONER

HR- Stativ, justerbar är tung efter montering med alla komponenter. Så, om du flyttar eller lyfter, rekommenderas det att vara mer försiktig.

Kontakta oss för alla typer av frågor.